



ADAMANT 82060 - 82070

Пенал для огнетушителя 6 кг



Внешние параметры (мм): 611x310x250
Внутренние параметры (мм): 522x229x150
Вес (кг): 3,5
Диаметр фиксирующего кольца (Ø мм) 150/170

Количество единиц на поддоне (n°): 60
Размер поддона (см): 100x120x270
Вес поддона (кг): 235



ТЕХНИЧЕСКИЕ ХАРАКТЕРИСТИКИ

Материалы: полипропилен, нейлон, поликарбонат
Технология производства: литье под давлением.
По заказу, размещение вашего логотипа

КОМПЛЕКТАЦИЯ

- Полимерный лейбл с изображением огнетушителя
- Смотровое окно
- Крепительные кольца и фиксирующие хомуты
- Ручки-защелки из нейлона
- Герметизирующая прокладка

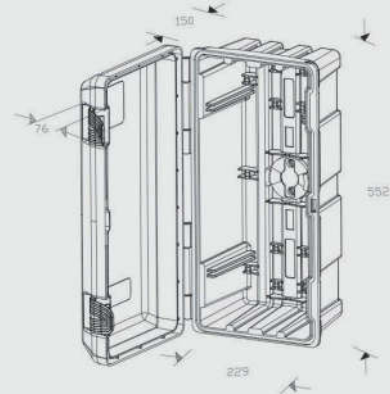
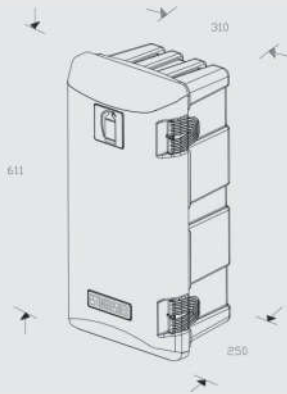

СЕРТИФИКАЦИЯ

• TÜVRHEINLAND(4/2010):

Невоспламеняемость: Скорость возгорания (Renault D451333)
Непроницаемость: пыли и влаги (DIN 40050-9) IP59K
Устойчивость: к воздействию нефтепродуктов, смазочных масел (ECE R3)
Неизменчивость: под воздействием лучей UV (ISO 4892-2)
Тест на сжатие: 1200 кг и 12000Н при экстремальных температурах

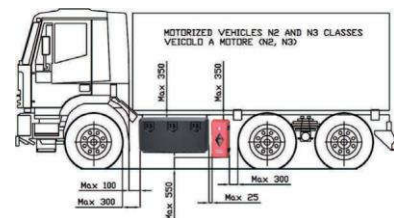

• TÜV RHEINLAND как боковые защитные устройства (в соответствии Директиве 89/297/EEC и UNECE Reg. n. 73)

ПРЕИМУЩЕСТВА

- 1 Байонетная система закрепления для фиксации огнетушителя
- 2 Усиленные точки крепления для монтажа
- 3 Две эргономичные виброизоляционные ручки из нейлона
- 4 Смотровое окно с уплотнителем О-ринг
- 5 Отверстие для замка или защитной пломбы
- 6 Нейлоновые стержни в шарнирных петлях, соединяющих крышку с корпусом
- 8 Система фиксации огнетушителя состоит из нейлоновых крепительных полуколец и ремешков из ПВХ с 4-мя отверстиями.
- 9 Серая уплотнительная прокладка из EPDM



ДОПОЛНИТЕЛЬНЫЕ ДЕТАЛИ

КРОНШТЕЙНЫ КРЕПЛЕНИЯ: 88040, 88041, 88042
ПО ЖЕЛАНИЮ: каучуковая этикетка с изображением огнетушителя и/или с логотипом вашей компании

ЗАПАСНЫЕ ЧАСТИ: 89505, 89507, 89506, 89508, 89504